

## Príruby

Príruby môžu byť použité so snímačmi Siemens Milltronics Echomax® so závitom 1" NPT. Sú k dispozícii v 4", 6", 8", 10" a 12" veľkosti. Materiál - oceľ, nerezová oceľ 304 a 316 a CPVC.

Výrobca : Siemens Milltronics Process Instruments Inc., Kanada

## Rozmery

Veľkosť príruby	Materiál	A	B	C	Počet x priemer
4"	Oceľ	15/16"	9,00"	7,50"	8 x 0,75"
4"	CPVC	1 - 3/16"	9,00"	7,50"	8 x 0,75"
4"	Nerez. oceľ 304	15/16"	9,00"	7,50"	8 x 0,75"
4"	Nerez. oceľ 316	15/16"	9,00"	7,50"	8 x 0,75"
6"	Oceľ	1"	11,00"	9,50"	8 x 0,88"
6"	CPVC	1 - 1/4"	11,00"	9,50"	8 x 0,88"
6"	Nerez. oceľ 304	1"	11,00"	9,50"	8 x 0,88"
6"	Nerez. oceľ 316	1"	11,00"	9,50"	8 x 0,88"
8"	Oceľ	1 - 1/8"	13,50"	11,75"	8 x 0,88"
8"	CPVC	1 - 1/2"	13,50"	11,75"	8 x 0,88"
8"	Nerez. oceľ 304	1 - 1/8"	13,50"	11,75"	8 x 0,88"
8"	Nerez. oceľ 316	1 - 1/8"	13,50"	11,75"	8 x 0,88"
10"	Oceľ	1 - 3/16"	16,00"	14,25"	12 x 1,00"
10"	CPVC	1 - 11/16"	16,00"	14,25"	12 x 1,00"
10"	Nerez. oceľ 304	1 - 3/16"	16,00"	14,25"	12 x 1,00"
10"	Nerez. oceľ 316	1 - 3/16"	16,00"	14,25"	12 x 1,00"
12"	Oceľ	1 - 1/4"	19,00"	17,00"	12 x 1,00"
12"	CPVC	1 - 13/16"	19,00"	17,00"	12 x 1,00"
12"	Nerez. oceľ 304	1 - 1/4"	19,00"	17,00"	12 x 1,00"
12"	Nerez. oceľ 316	1 - 1/4"	19,00"	17,00"	12 x 1,00"

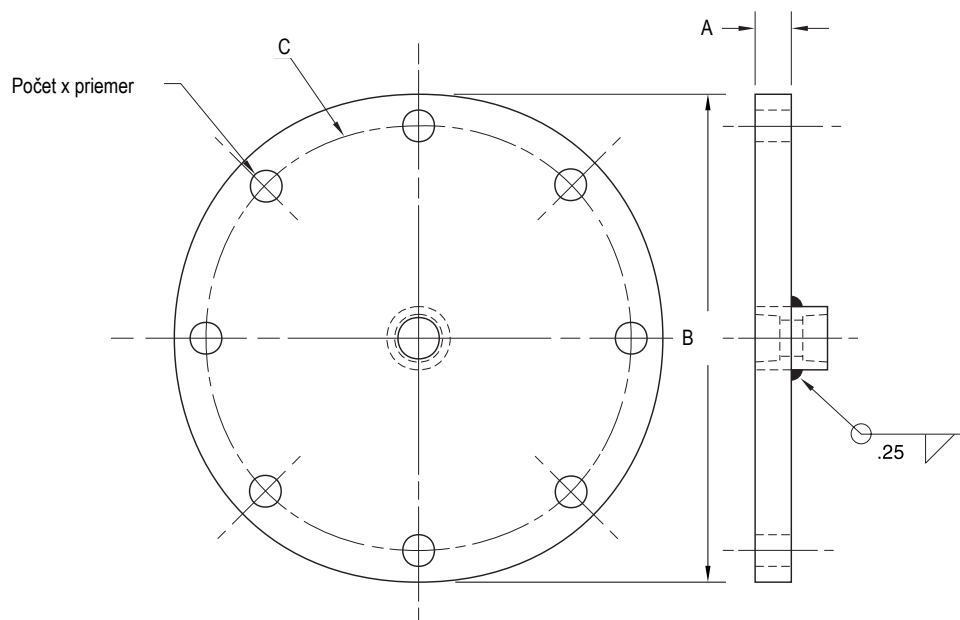

# Príruby

## Delené príruby

Delené príruby sú k dispozícii v prevedení z hliníka alebo nerezovej ocele a slúžia na montáž snímačov Siemens Milltronics Echomax® na stúpacie potrubia s prírubou. Delené príruby sú ponúkané v troch nominálnych veľkostiach s univerzálnou konštrukciou pre pripojovacie rozmery podľa ANSI, DIN a JIS.

## Technické údaje

Nominálna veľkosť	75 mm	100 mm	150 mm
Pripojovacie rozmery			
ANSI	3" ANSI	4" ANSI	6" ANSI
DIN	DN80-PN10	DN100-PN10/16	DN150-PN10/16
JIS	10K-3B	10K-4B	10K-6B
Vonkajší priemer (zostava)	200 mm (7,87")	230 mm (9,06")	280 mm (11,02")
Snímač	XCT-8, XPS-10	XCT-8, XPS-10	XCT-8, XPS-10/10F, XCT-12, XPS-15/15F
Priemer rozstupovej kružnice otvorov pre skrutky	155 mm (6,10")	175 mm (6,89")	241 mm (9,49")
Otvor pre skrutku	22 mm (0,87")	22 mm (0,87")	22 mm (0,87")
Tlak	Max. 200 kPa (2 bar alebo 20 psi)		
Teplota	Obmedzená teplotným rozsahom snímača		

## Rozmery

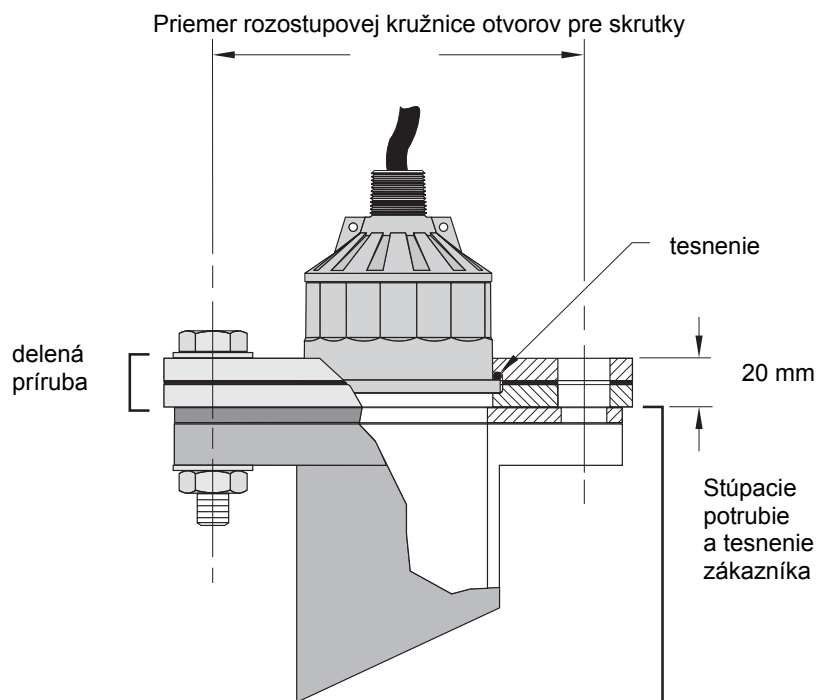

### Process Instruments

M.R. Štefánika 157/45  
017 01 Považská Bystrica  
Tel./ Fax: 042-4323 946

0905-412 094  
0905-412 093