

Instalácia ultrazvukových prístrojov pomocou montážnych držiakov Siemens Milltronics je jednoduchá a rýchla. Tieto robustné držiaky sú vyrobené z nerezovej ocele a sú vhodné aj pre vonkajšie použitie. Možno ich prispôsobiť pre takmer všetky aplikácie a šetria náklady na konštrukciu špeciálnych držiakov. Každá zostava obsahuje materiál na montáž snímača.

Výrobca : Siemens Milltronics Process Instruments Inc., Kanada

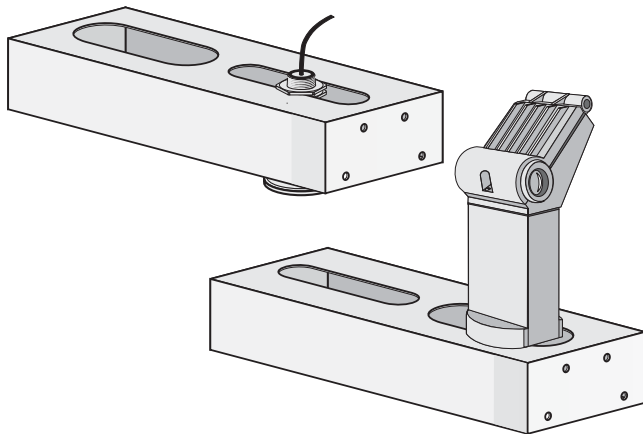

### FMS-200 Univerzálny krabicový držiak

Umožňuje montáž každého snímača s 1" alebo 2" závitovým spojom 20 až 31 cm od steny alebo nosníka. Krabicová konštrukcia plní zároveň funkciu krytu snímačov s 1" závitovým spojom proti slnku.

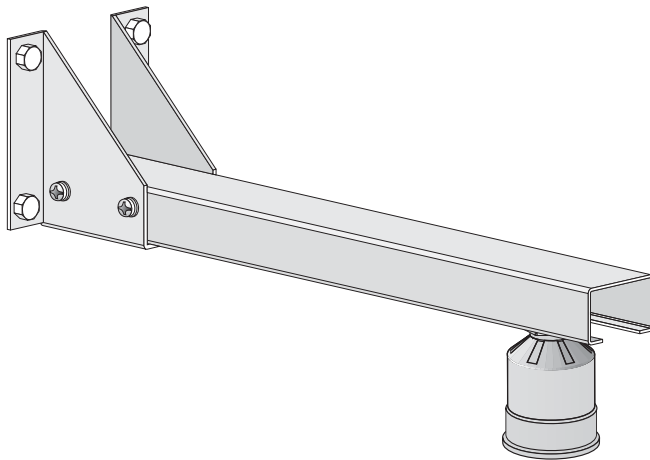

### FMS-210 Konzolový držiak na stenu

Umožňuje montáž každého snímača s 1" závitovým spojom 12 až 48 cm od steny alebo nosníka.

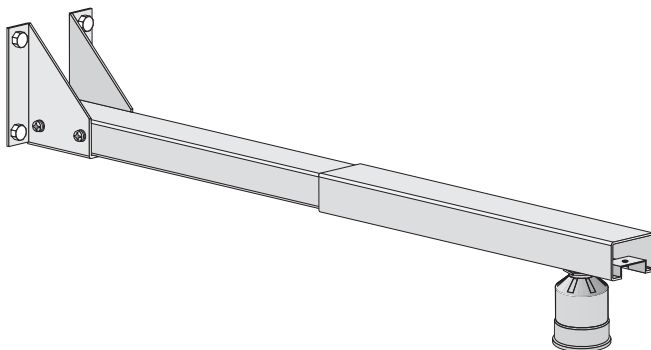

### FMS-220 Predĺžený konzolový držiak na stenu

Umožňuje montáž každého snímača s 1" závitovým spojom 32 až 98 cm od steny alebo nosníka.

# Montážne držiaky

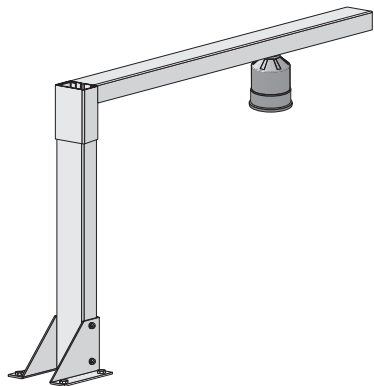

## FMS-310 Konzolový držiak na podlahu

Umožňuje montáž každého snímača s 1" závitovým spojom 20 až 48 cm na výšku a vzdialenosť 5 až 57 cm od miesta upevnenia držiaku.

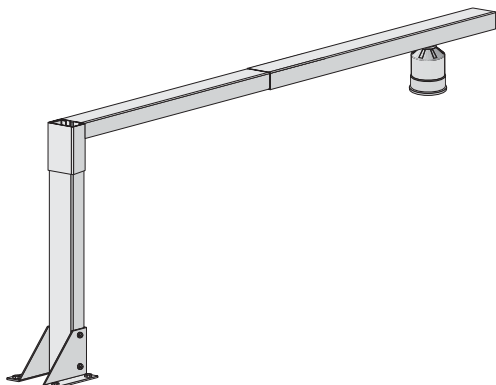

## FMS-320 Predĺžený konzolový držiak na podlahu

Umožňuje montáž každého snímača s 1" závitovým spojom 20 až 48 cm na výšku a vzdialenosť 41 až 108 cm od miesta upevnenia držiaku.

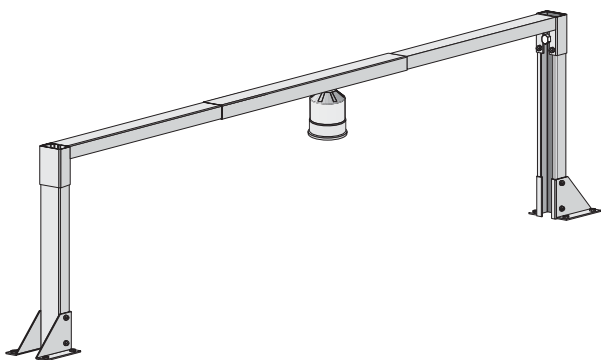

## FMS-350 Mostový konzolový držiak na podlahu

Umožňuje montáž každého snímača s 1" závitovým spojom na výšku 20 až 48 cm na ktoromkoľvek mieste nosníka dlhého 166 cm. Tento držiak je vhodný pre prístroje na meranie prietoku v otvorených žlaboch, pretože zaisťuje veľmi stabilné upevnenie snímača.

### Process Instruments

M.R. Štefánika 157/45  
017 01 Považská Bystrica  
Tel./ Fax: 042-4323 946

0905-412 094  
0905-412 093